

designstudio

bea

Systemwand



# Referenzbilder

Shop im KaDeWe, Berlin

realisiert mit der Systemwand als gerade Variante mit abgerundeten Ecken



Der Vollholztresen aus Eiche dient als Präsentationfläche, Stauraum und Sitzbank.



Gesamtansicht des Shops

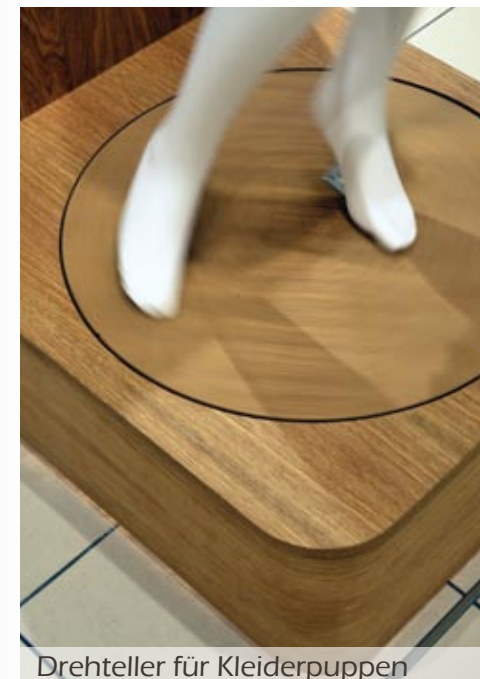

Drehteller für Kleiderpuppen

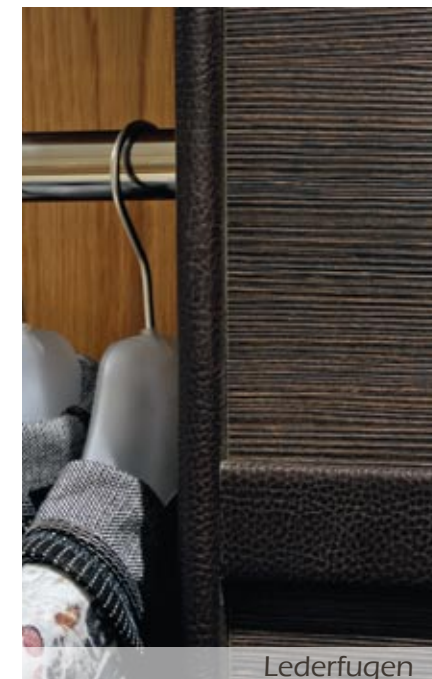

Lederfugen



abgerundete Ecken

# Anwendungsmöglichkeiten



**Sitznische** mit Schubkästen und Regalböden

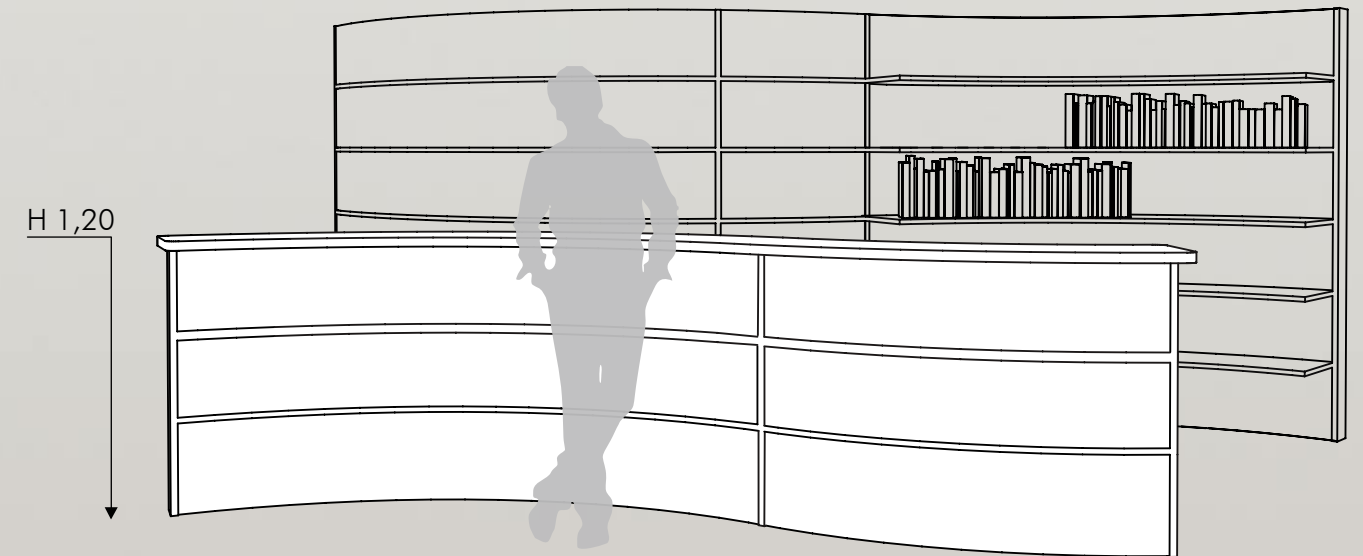

**Tresen** frontal, dahinter freistehende Regalwand

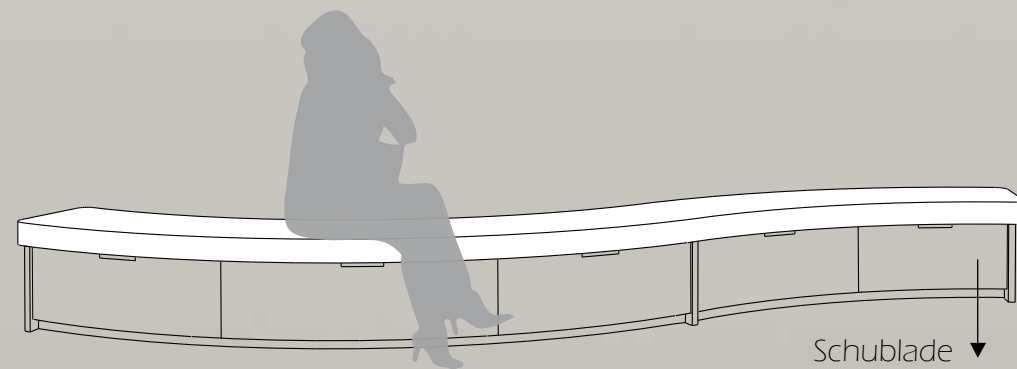

**Sitzbank** mit integrierten Schubkästen, ideal für Schuhläden

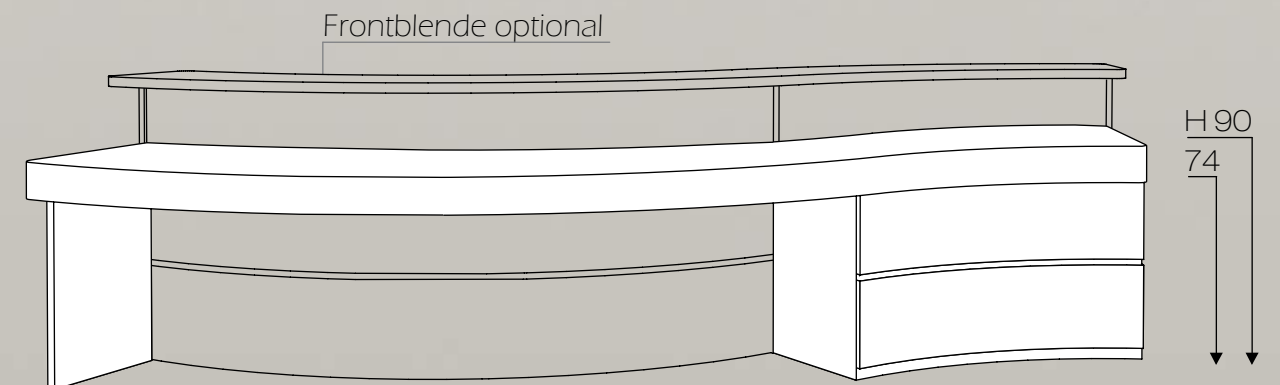

**Tresen** für Empfang, Kasse & Verpacken  
wahlweise Arbeitshöhe von 74-90cm



# Modulelemente

## EINBAUELEMENTE

- Einbauregal
- Sitznische
- Podestnische
- Kleiderstange mit Bord als Elemente einer Nische

## ANBAUELEMENTE

- auskragende Regalböden
- Sitzbank
- Arbeitsfläche für Tisch oder Tresen
- Regalboden mit Kleiderstange
- Auslegestangen
- Spiegel

## BELEUCHTUNG

- Einbauspots in Regalböden
- indirektes Licht aus den oberen Wandelementen
- Lichtfuge an Podesten

## EXTRAS

- Tresen aus Vollholz
- Regalböden mit Kleiderstange



auskragende **Regalböden**



Schublade

**Einbauregal**, Spiegel und Auslegestangen

Die Elemente binden in die horizontalen Fugen ein. Zusätzliche Sonderteile wie Türen, Unterbauschränke, Schubladen sowie diverse Anpassungen sind ebenfalls möglich.

Abschlusselement wahlweise mit 50er Höhe möglich,  
ideal für höhere Räume oder Logoaufdruck

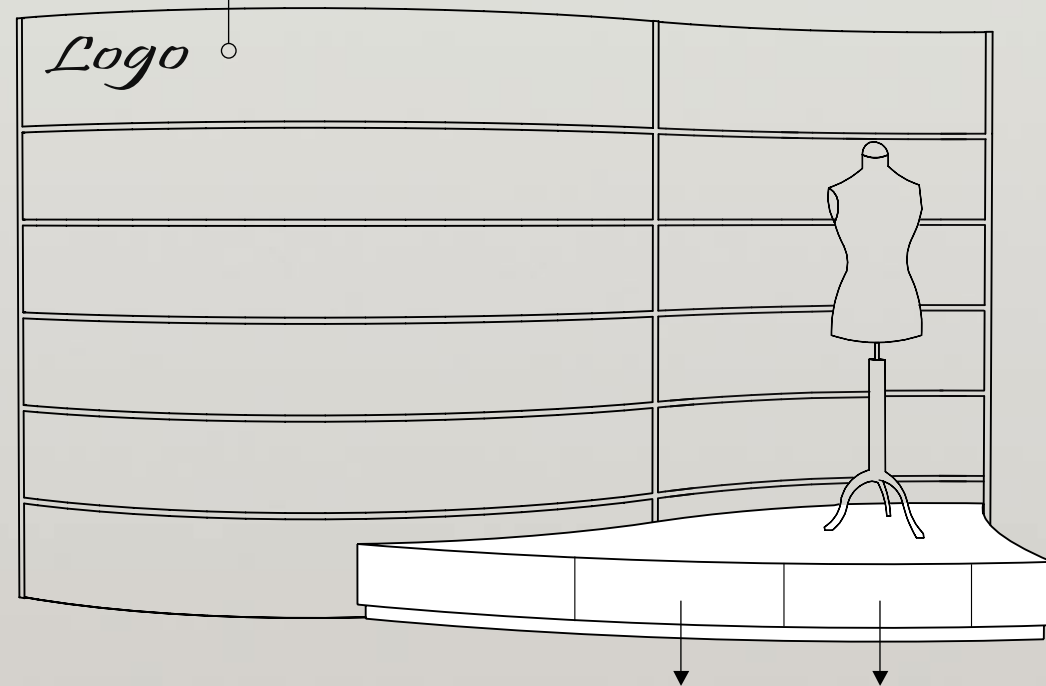

**Podest** mit Schubladen



**Kleiderstange**  
mit Bord als Elemente einer Nische und Auslegestangen

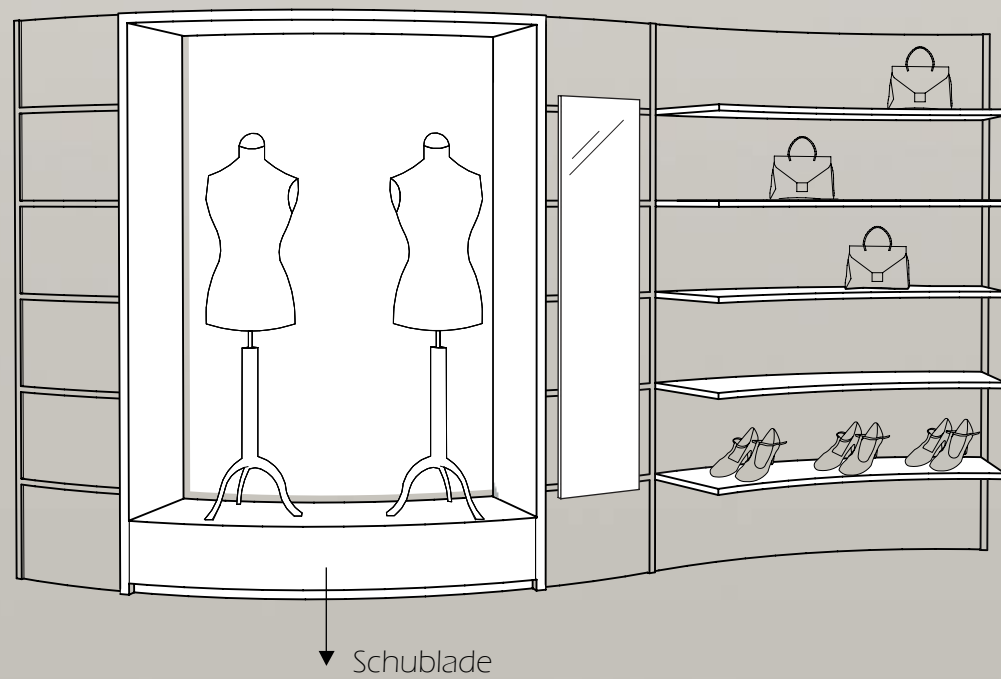

**Podestnische**, Spiegel und Regalböden

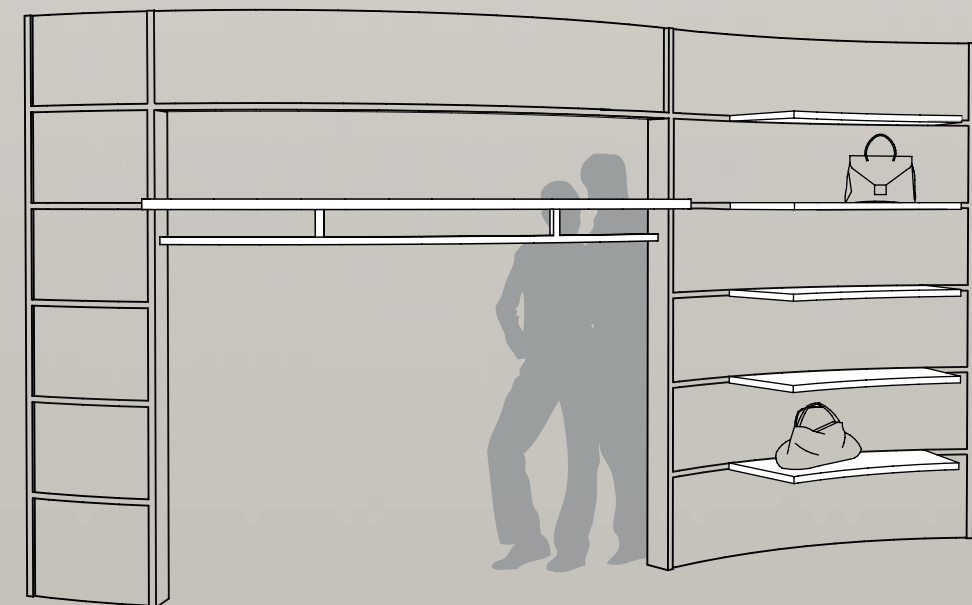

offene Variante  
Regalböden mit Kleiderstange und auskragende Regalböden



# Referenzbilder

M7 - Realisierung des Ladenbaukonzeptes in Rostock, Warnemünde



wandgebundene Kleiderstange mit Regalböden



Detailfoto vergoldete Rückwand



Garderobe



Der Tresen als Mittelpunkt des Raumes



# Referenzbilder

M7 - Realisierung des Ladenbaukonzeptes in Rostock, Warnemünde

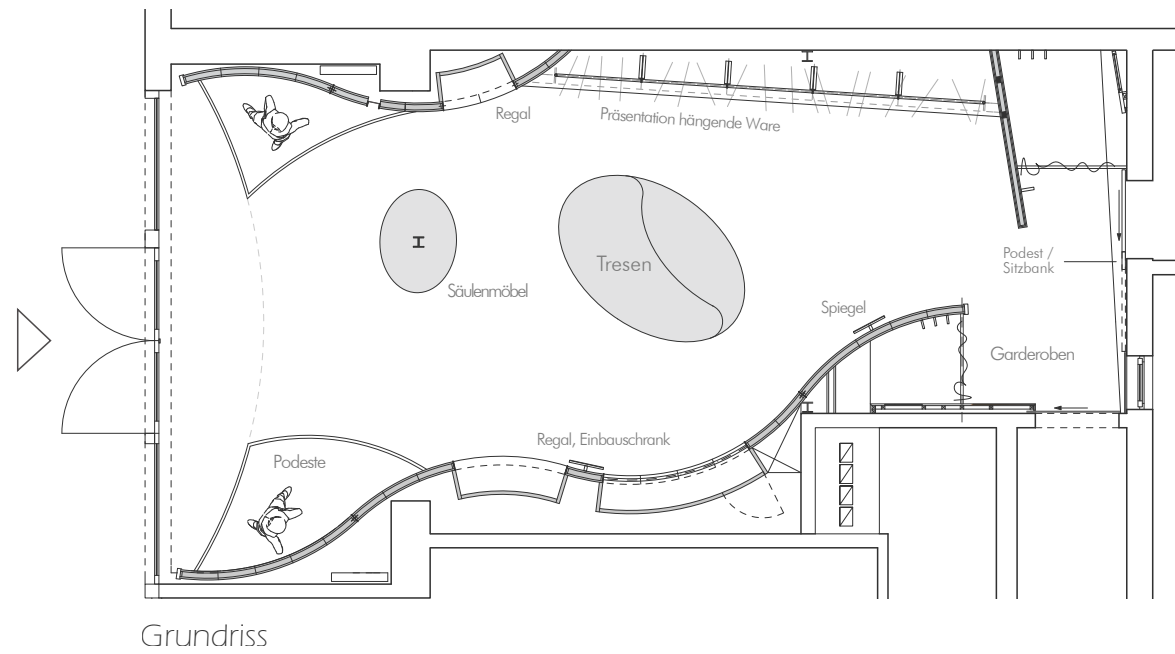

## Ladenbausystem



Rückseite Tresen



Detailfoto Tresenschubladen

## Tresen

Jeder Tresen ist individuell gefertigte Handarbeit aus verleimtem Vollholz. Erhältlich in den Holzsorten Eiche, Ahorn, Kirsch- und Nussbaum mit geölter Oberfläche. Zur Ausstattung gehören: Tresenfläche, rückseitige Sitzbank, Präsentationsschublade, Stauraum sowie bündige Schubladen.

Unser Tresen ist in unterschiedlichen Größen erhältlich.



# Kombinationsvarianten

Sprechen Sie uns an!

So einzigartig wie Ihr Objekt,  
so individuell ist auch unser Design für Sie...

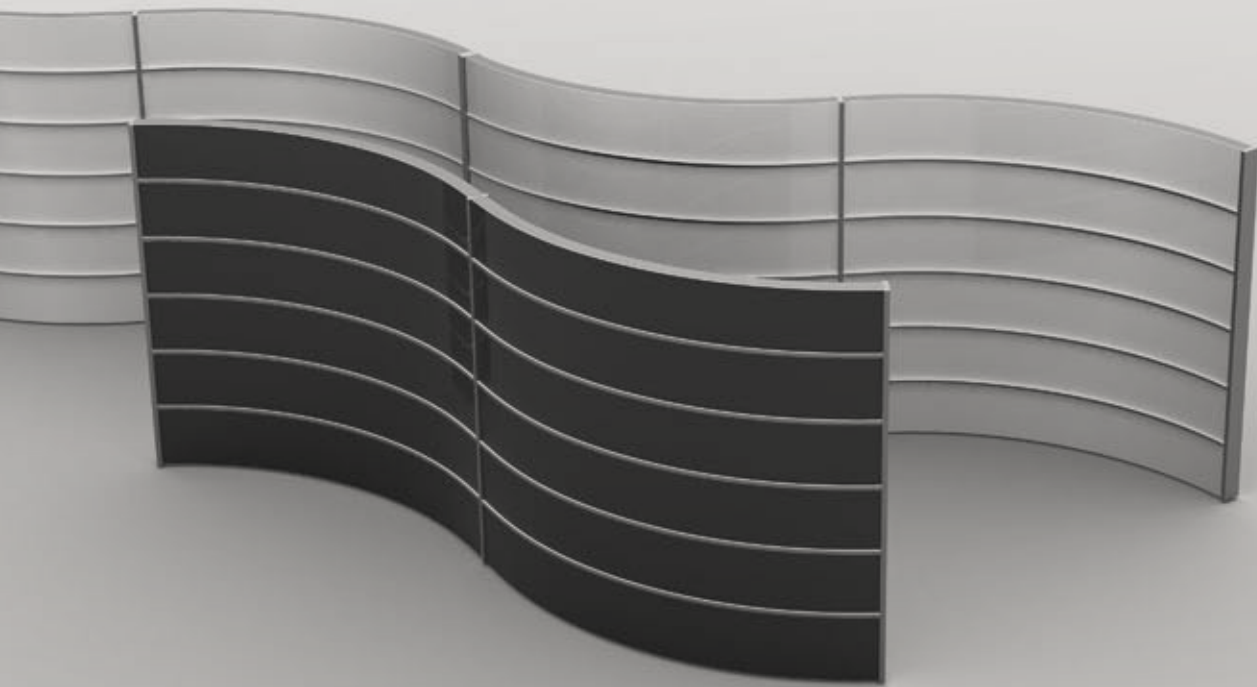

Dr. Walter Lambrecht

Peggy Kastl  
Dipl. Ing. Innenarchitektin BDIA

Linda Ullrich  
Dipl. Ing. (FH) Fa. Innenarchitektur

## Wir planen gerne für Sie!

Sie schicken uns die notwendigen  
Informationen Ihrer Räumlichkeiten:

- Fotos
- Maße
- Anforderungsprofil
- Welche Elemente sollen eingebaut werden?

Wir schlagen Ihnen eine Lösung vor  
und erarbeiten ein Angebot für Sie.





# Individuelles System

beidseitige Präsentation freistehend  
oder einseitig wandgebunden

Raumteiler

- als Aufenthalts-,
- Ausstellungs-,
- Umkleide-
- und Lagerraum

Tresen oder Tisch

Präsentations- und Aufbewahrungsmöbel

Sitzelemente

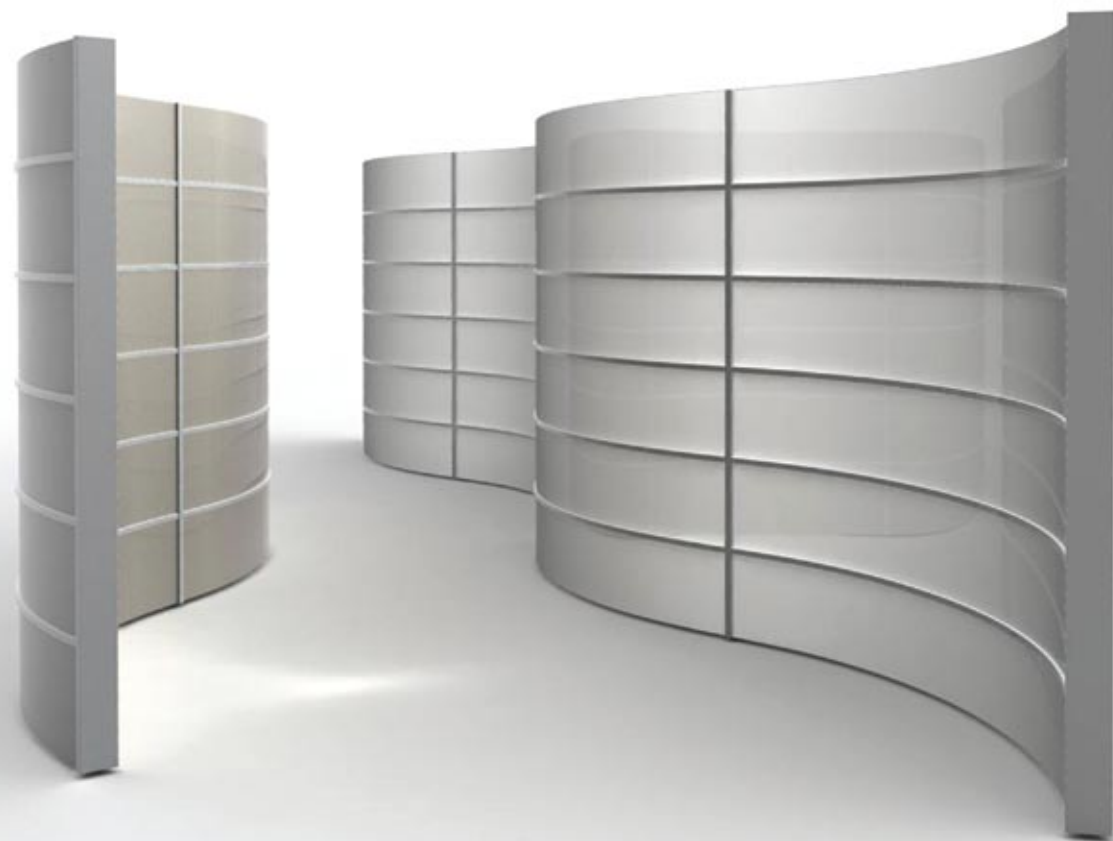

\*patentrechtlich geschützt

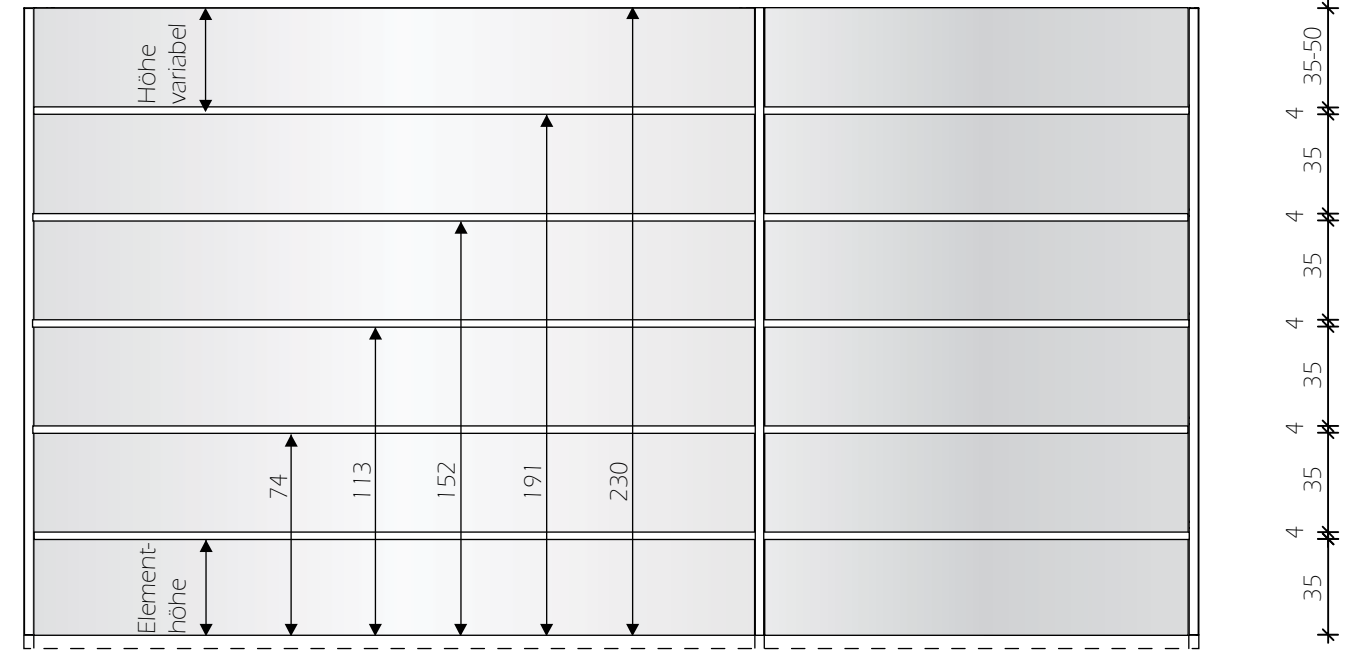

Elemente sind mit oder ohne Sockel zu verwenden.  
Die Tisch- und Tresenhöhe ist individuell zu regulieren.

Ansicht

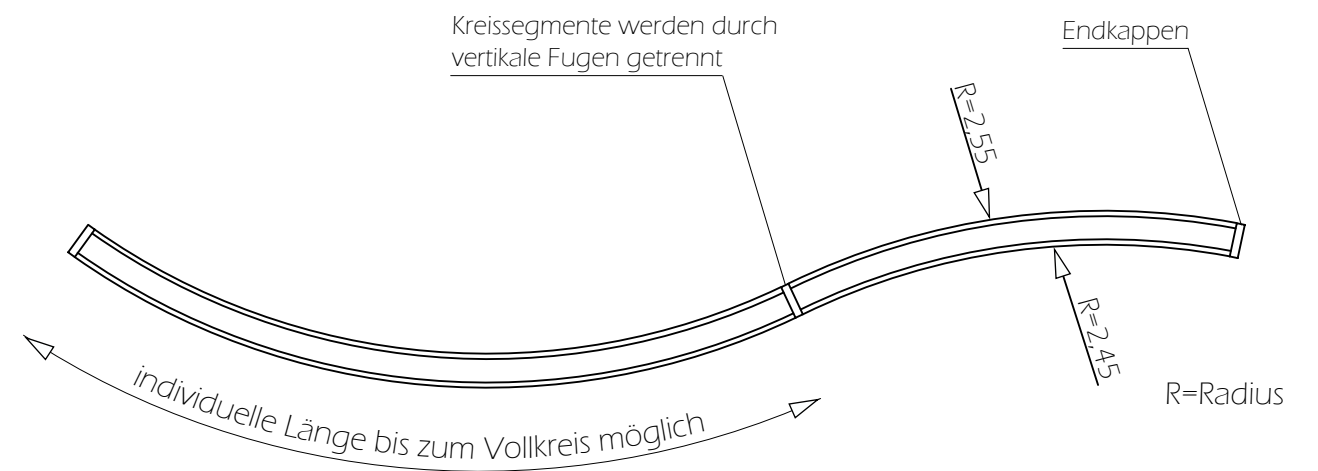

Draufsicht

Das Grundmodul besteht aus geschwungenen oder geraden Wandelementen  
Höhe von 45cm bis 2,50m, wandgebunden bis H3,50m



Musterkollektion - Nature





# Musterbeispiel

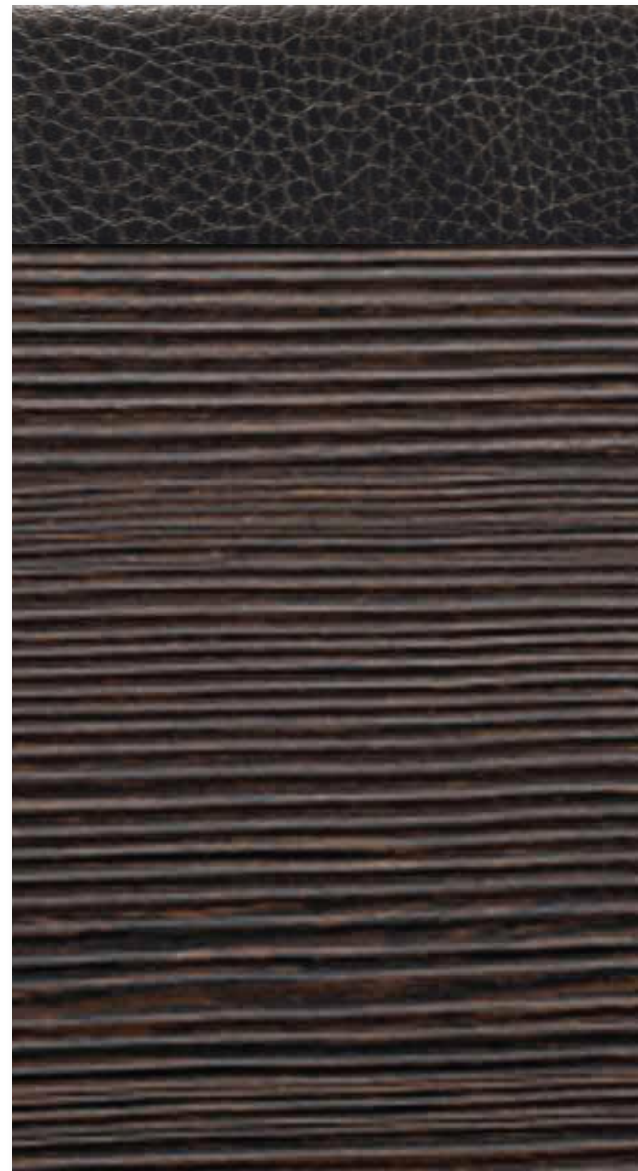

## Wandoberflächen

### SCHICHTSTOFF



Weißer Akazie



Lärche



Wenge

## Einbauten

### ECHTHOLZFURNIER

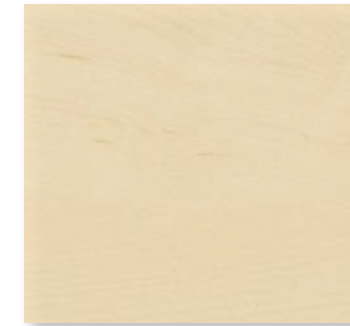

Ahorn lasiert



Eiche geölt



Kirsche lasiert

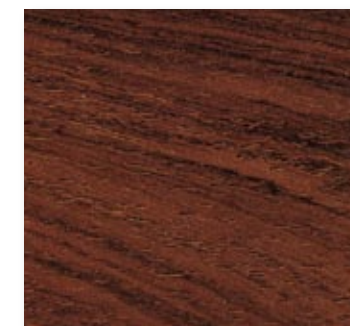

Nussbaum geölt

## Fugen

### LEDER - SOTEGA



hellbeige

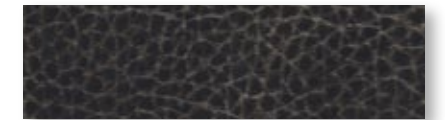

schoko

### FILZ

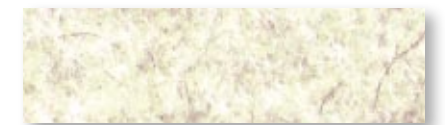

creme



naturgraumelange







# Musterbeispiel

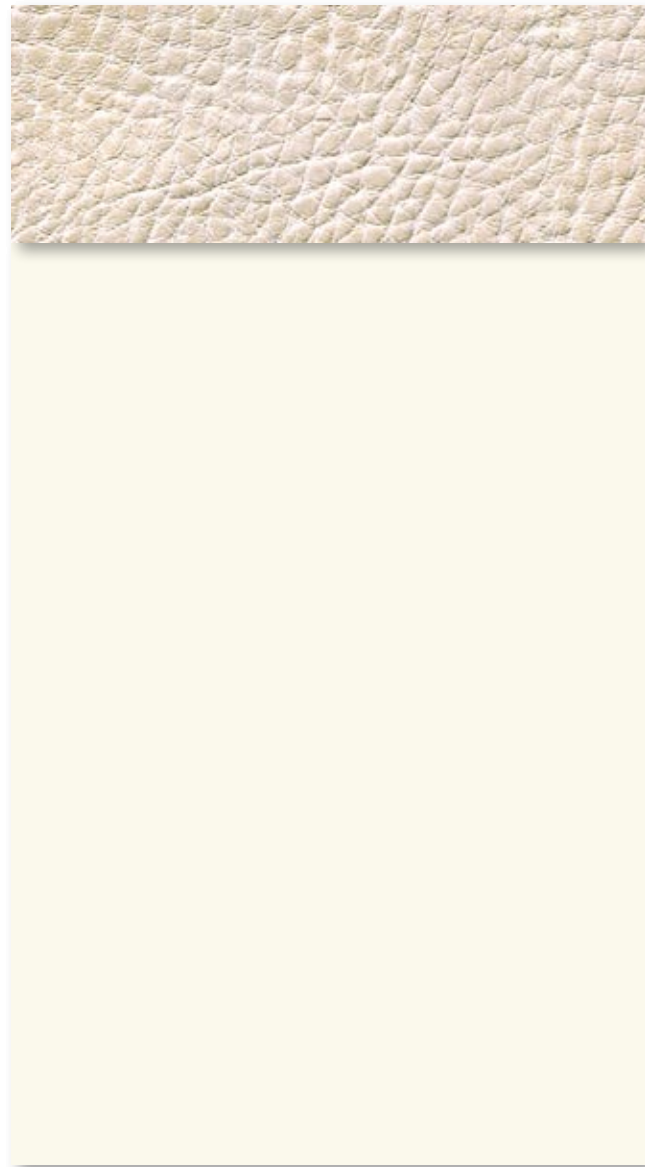

## Wandoberflächen

SCHICHTSTOFF - METALL



silber

FARBE - HOCHGLANZ

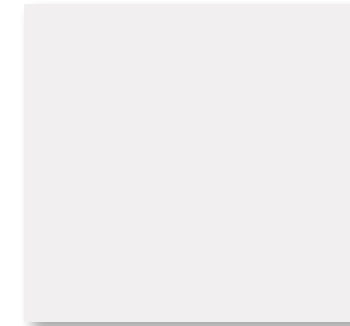

weiß - hochglanz



Edelstahl



schwarz - hochglanz

FARBE - EDELMATT

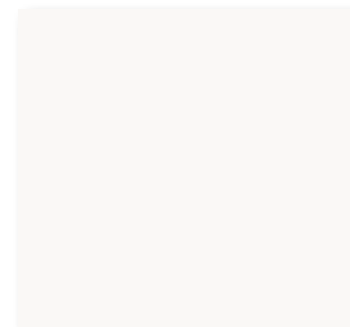

weiß - matt

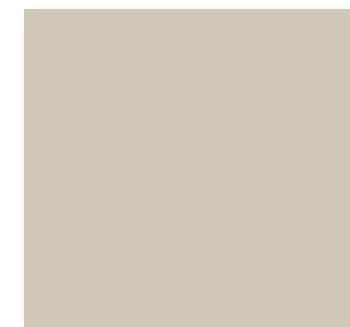

sand - matt

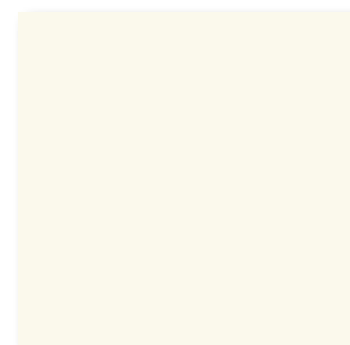

creme - matt

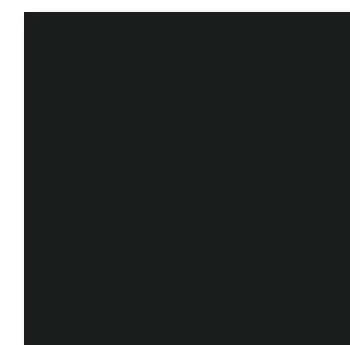

schwarz - matt

## Fugen

LEDER - NEPTUN REVENNA

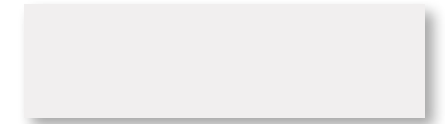

weiß

LEDER - TUNDRA



schwarz

STOFF - SUDDEN



beige 003



silber 002

LEDER - SOTEGA



weiß



hellbeige







# Musterbeispiel

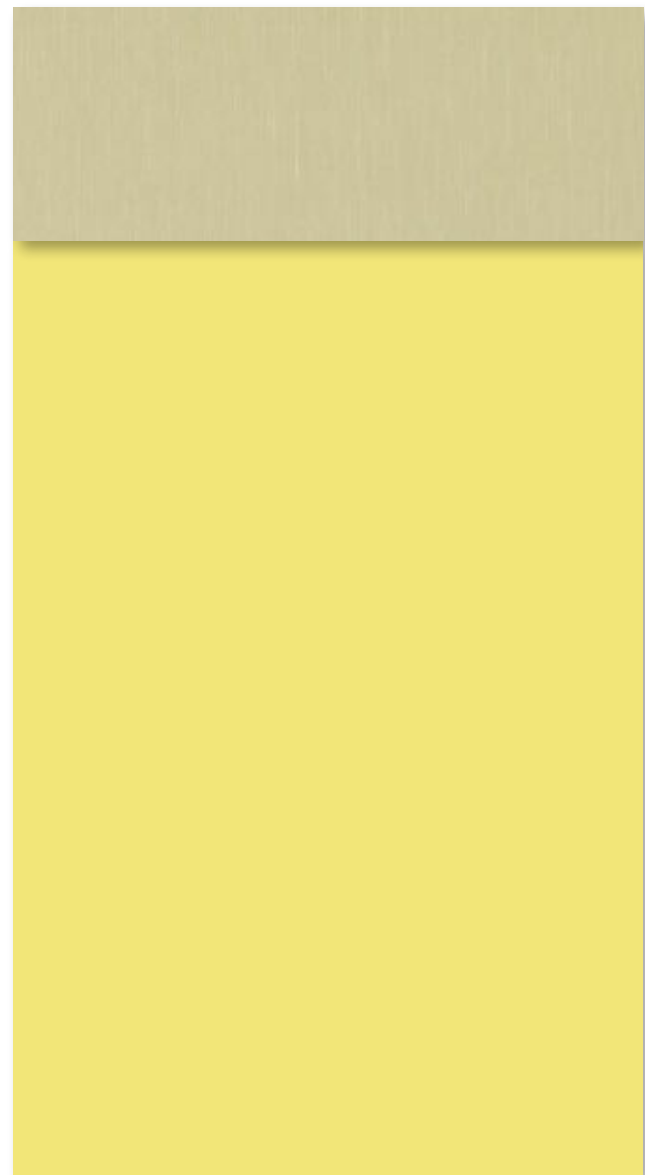

## Wandoberflächen

SCHICHTSTOFF - FARBE

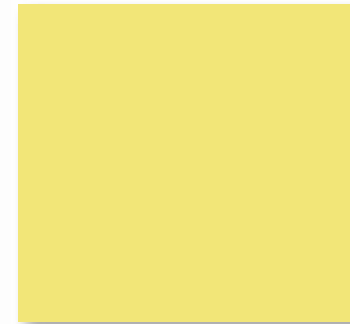

avocado - matt



ceylon - matt

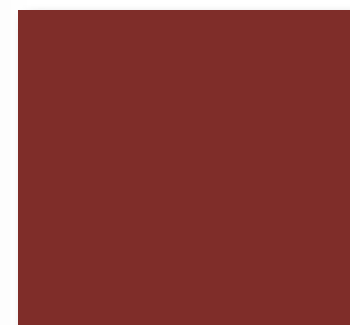

port - matt

## Fugen

STOFF - SUDDEN

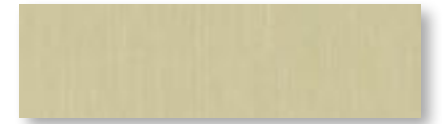

creme 001



hellgrün 025

LEDER - SOTEGA



carmin



hellbeige



hellbeige

Auf individuellen Wunsch ist eine Vielzahl von Farben möglich.

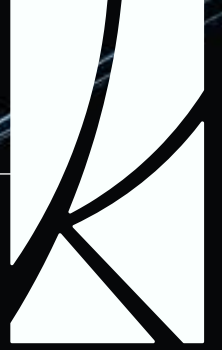



# Musterbeispiel

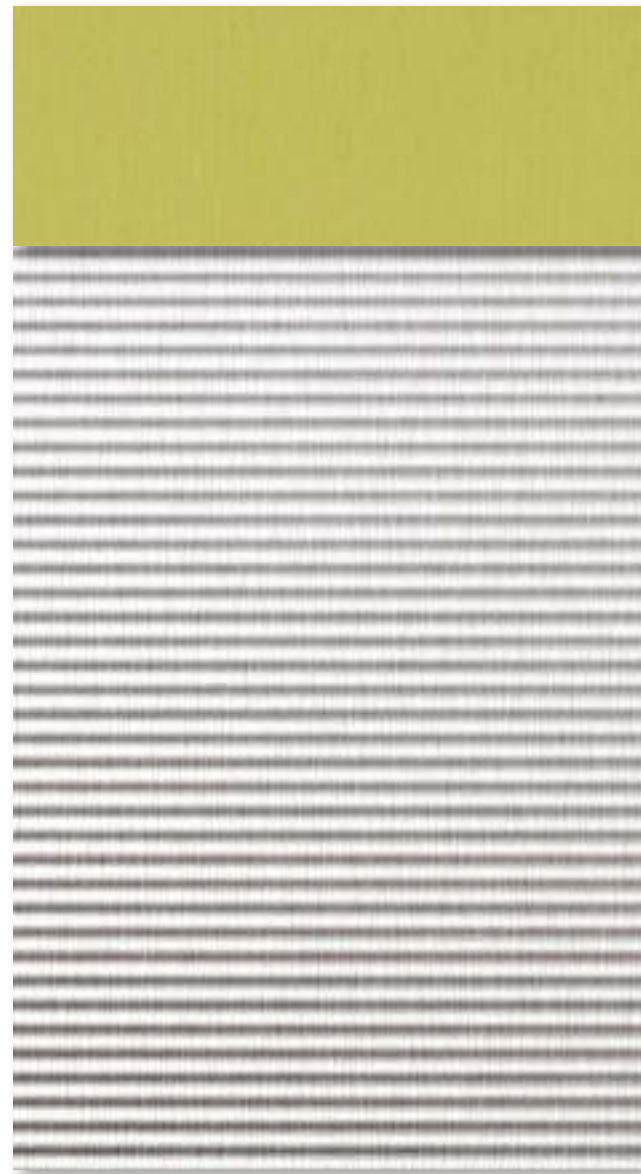

## Wandoberflächen

### SCHICHTSTOFF



silver 2705



Glitter Amazon



Cross Ribbed Alu

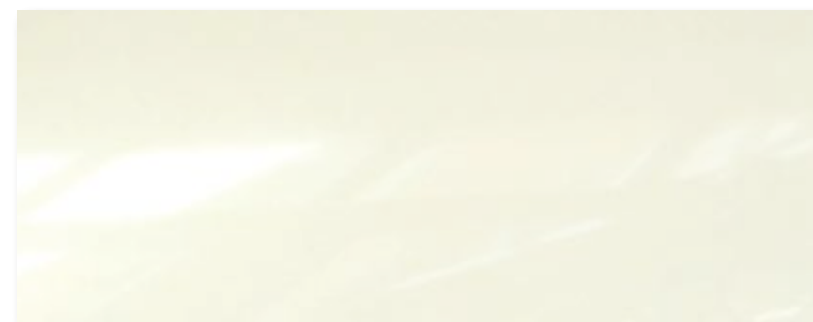

lucida 284

## Fugen

### STOFF - SUDDEN

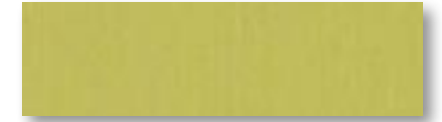

hellgrün 025



creme 001



blau 019



rot 012

### LEDER - TUNDRA



cyclame



schwarz



weiss



Mit der sanft gewellten Bewegung der Wände zieht der „Flagship Store“ des Warnemünder Modelabels „Heymann-Moden“ die Blicke der Kunden in die Tiefe des Raumes - und lässt sie entlang der Kleider auf die goldbeschichtete Wand am Ende des Raums treffen. Sinnlich und haptisch – so wirkt die hochwertige Raumgestaltung, die Peggy Kastl vom Rostocker Baustudio Melchert und Kastl in der Warnemünder Mühlenstraße verwirklicht hat. Fließend geht die Ausstellungsfläche des Schaufensters in den Laden über – ohne dass räumliche Barrieren entstehen. Selbst eine tragende Stütze, die den Raum an unvorteilhafter Stelle teilt, verstehen die Architektinnen als Chance zu nutzen: ummantelt mit leicht gegeneinander verschobenen vergoldeten Platten, unter denen die rote Grundierung hervorleuchtet, entsteht so eine zusätzliche Stell- und Ausstellungsfläche. Inszeniert wird ein von Meer und Wind zerzaustes Fundstück - so entsteht ein Blickfang, hinter dem bereits die nächste Attraktion aufwartet: Der Eichenholztresen, mit seinen abgerundeten Kanten ein Handschmeichler im Großformat. Einfach unmöglich, hier nicht die Hände über die Oberfläche gleiten zu lassen. Und selbst die Annäherung an diesen Allroundtresen, der als Schaustück auf der Vorder- und als Bank auf der Rückseite dient, wird inszeniert. Leicht gewölbt ragt ein „Findling“ aus dem Holzboden und zeigt deutlich, hier wird der Raum bei jedem Schritt modelliert und gestaltet. Das alles bewegt sich weit jenseits der normierten Verkaufslängeweile der klassischen Center-Architektur. Und je tiefer die Besucher in den klug strukturierten Raum vordringen, desto intimer wird es – bis hin zur goldhinterfangenen „privaten“ Zone, der sich die Umkleidekabinen anschließen. Und die gewellten Wände? Die eine hell, die andere dunkel, erweisen sich als Prototypen eines portablen Wandbausystems, das Melchert und Kastl entwickelt haben - und das auch für andere Läden aber auch Messestände einsetzbar ist. In die Wandelemente können Nischen für Ausstellungsstücke, aber eben auch Kleiderstangen und -haken integriert werden, so dass eine einheitliche Raumgestaltung aus einem Guss entsteht. Das Farbspektrum der Wandpaneele sowie der Fugennähte können ausgewählt werden – je nach Ort und Thema des Ladens. Beim „Flagship Store“ von Heymann Moden stehen die abgerundeten Formen, die sinnliche Materialsprache und die handwerkliche Ausführung für ein hochwertiges Produkt - und erzeugen für die Kunden eine angenehme Einkaufsatmosphäre. Das fügt sich gut in die charmante Atmosphäre von Warnemünde, das weiter an seinem Image als hochwertiger Urlaubsdestination feilt.

Deutsches Architektenblatt DAB 06/09, Jürgen Tietz

designstudioK.  
August-Bebel-Str. 33  
18055 Rostock  
Tel. 0381-2034677  
Fax 0381-2037448